

 **MISUTONIDA**
italian style **4x4**
accessories



EC Type Approval Certificate
Certificato d'omologazione Europea
Certifié d'homologation Européenne

EC Approved Ø 63mm Frontal System
Protezione Anteriore Ø 63mm Omologata
Protection Anterieure Ø 63mm Homologuée
for/per/pour

TOYOTA HI-LUX D.C./S.C.
Mod. 06>

PART EC/MED/171/IX

type approval n.
n. di omologazione
numero d'homologation

e9 *2005/66 *2005/66 *1034 *00



Approval sign
Codice di omologazione
Code d'homologation

e9 **01 *1034 *00** **Type 171**

*Certificato valido solo in assenza di modifiche strutturali
*Certificate valid only without structural changes
*Certifié valid seulement sans modifications structurales



Comunicación relativa a / *Communication concerning the*

- homologación / *type-approval* ⁽¹⁾
- extensión de la homologación / *extension of type-approval* ⁽¹⁾
- denegación de homologación / *refusal of type-approval* ⁽¹⁾
- retirada de homologación / *withdrawal of type-approval* ⁽¹⁾

de un tipo de sistema de protección delantera como unidad técnica independiente, en virtud de la Directiva 2005/66/CEE / *of a type of frontal protection system as a separate technical unit with regard to Directive 2005/66/EC*

Nº de homologación / *Type approval number*: e9*2005/66*2005/66*1034*00

SECCIÓN I / *SECTION I*

- 0.1. Marca (razón social del fabricante) / *Make (trade name of manufacturer)*: MACH S.R.L., MISUTONIDA
- 0.2. Tipo y denominación o denominaciones comerciales generales / *Type and general comercial description(s)*:
Tipo / *Type*: 171
Denominación comercial / *Commercial description*: ver documentación aportada por el fabricante / *see technical documentation supplied by the manufacturer*
- 0.3. Medio de identificación del tipo de sistema de protección delantera, si está marcado en él / *Means of identification of type, if marked on the frontal protection system*: ver documentación aportada por el fabricante / *see technical documentation supplied by the manufacturer*
 - 0.3.1. Localización de estas marcas / *Location of that marking*: ver documentación aportada por el fabricante / *see technical documentation supplied by the manufacturer*
- 0.5. Nombre y dirección del fabricante / *Name and address of manufacturer*:
MACH, S.R.L.
Via Fondovalle 3
12062 CHERASCO (CN)
ITALIA
- 0.7. Emplazamiento y forma de colocación de la marca de homologación CE / *Location and method of the affixing of the EC type-approval mark*: ver documentación aportada por el fabricante / *see technical documentation supplied by the manufacturer*
- 0.8. Dirección o direcciones de las plantas de montaje / *Assembly plant address(es)*:
MACH, S.R.L.
Via Fondovalle 3
12062 CHERASCO (CN)
ITALIA

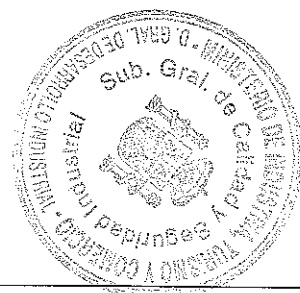

(1) Táchese lo que no proceda / *Delete where not applicable*



SECCIÓN II / SECTION II

1. Información complementaria (véase la adenda) / *Additional information (see Addendum)*
2. Servicio técnico responsable de la realización de los ensayos / *Technical service responsible for carrying out the tests: IDIADA.*
3. Fecha del acta del ensayo / *Date of test report: 18.12.2007*
4. Número del acta del ensayo / *Number of test report: T0711404*
5. Observaciones, si las hubiera (véase la adenda) / *Remarks (if any): (see Addendum):*
6. Lugar / *Place: Madrid*
7. Fecha / *Date: 20.12.2007*
8. Firma / *Signature:*

EL SUBDIRECTOR GENERAL DE
CALIDAD Y SEGURIDAD INDUSTRIAL
Resolución P.D. 28.06.04

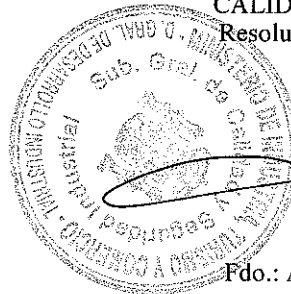

Fdo.: Antonio Muñoz Muñoz

9. Se adjunta el índice del expediente de homologación presentado al organismo competente en materia de homologación, que puede obtenerse a petición del interesado / *The index to the information package lodged with the approval authority, which may be obtained on request, is attached.*



Adenda al certificado de homologación CE nº e9*2005/66*2005/66*1034*00 relativo a la homologación de un sistema de protección delantera en virtud de la Directiva 2005/66/CE / *Addendum to EC type-approval certificate no e9*2005/66*2005/66*1034*00 concerning the type-approval of a frontal protection system with regard to Directive 2005/66/EC*

1. Información complementaria / *Additional information*

- 1.1. Método de acoplamiento / *Method of attachment: mediante tornillos / with screws*
- 1.2. Instrucciones de montaje e instalación / *Assembly and mounting instructions: ver documentación aportada por el fabricante / see technical documentation supplied by the manufacturer*
- 1.3. Lista de tipos de vehículo en los que se pueden instalar, restricciones de uso y condiciones para la instalación / *List of vehicles on which the frontal protection system may be fitted, any usage restrictions and any necessary conditions for fitting:*

TOYOTA HILUX YEAR 2006

2. Observaciones / *Remarks:*

3. Resultados de los ensayos respecto al punto 3 del anexo I / *Annex I, paragraph 3, test results:*

Ensayo / Test	Valores registrados / <i>Values recorded</i>		Superado/Pass / No superado/fail
Parte inferior de la pierna-sistema de protección delantera / <i>lower legform to frontal protection system</i> 3 posiciones de ensayo / <i>3 test positions</i> (en su caso) / <i>(where performed)</i>	Ángulo de flexión / <i>Bending angle</i>	15.80 grados/degrees 5.61 grados/degrees 9.97 grados/degrees 9.04 grados/degrees 7.13 grados/degrees 12.54 grados/degrees	Superado/Pass
	Desplazamiento de rotura / <i>Shear displacement</i>	3.26 mm 0.12 mm 0.01 mm 5.93 mm 2.46 mm 1.97 mm	Superado/Pass
	Aceleración en tibia / <i>Acceleration at tibia</i>	179.18 g 158.28 g 99.40 g 176.01 g 180.15 g 215.88 g	Superado/Pass
Parte superior de la pierna-Sistema de protección delantera / <i>Upper legform to frontal protection system</i> 3 posiciones de ensayo / <i>3 test positions</i> (en su caso) / <i>(where performed)</i>	Suma de las fuerzas de impacto / <i>Sum of impact forces</i>	kN	No procede / <i>does not apply</i>
	Momento de flexión / <i>Bending moment</i>	Nm	No procede / <i>does not apply</i>
Parte superior de la pierna-sistema de protección delantera borde delantero / <i>Upper legform to frontal protection system leading edge</i>	Suma de las fuerzas de impacto / <i>Sum of impact forces</i>	7.34 kN 9.75 kN	solo observación / <i>monitoring only</i>



MINISTERIO
DE INDUSTRIA, TURISMO
Y COMERCIO

DIRECCIÓN GENERAL DE
DESARROLLO INDUSTRIAL

SUBDIRECCIÓN GENERAL DE
CALIDAD Y SEGURIDAD
INDUSTRIAL

e9*2005/66*2005/66*1034*00

Página / Page 4/4

3 posiciones de ensayo / 3 test positions (sólo observación) / (monitoring only)	Momento de flexión / Bending moment	675.33 Nm 898.64 Nm	sólo observación / monitoring only
Cabeza de niño / de adulto de pequeño tamaño (3,5 kg)-Sistema de protección delantera / Child/small adult headform (3,5 kg) to frontal protection system	Valores HPC (al menos 3 valores) / HPC values (at least 3 values)		No procede / does not apply



(1) Táchese lo que no proceda / Delete where not applicable

MISUTONIDA
italian style **4x4**
accessories

TOYOTA HI-LUX 06>



Item Code

Codice Articolo

: EC/MED/171/IX

Référence Article

GB

STAINLESS STEEL
MEDIUM BAR

ITA









MEDIUM BAR
IN ACCIAIO INOX

FR

MEDIUM BAR
EN ACCIER INOX

TOYOTA HI-LUX 06>

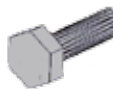
Part List
 Lista della bulloneria
 Liste des pièces

A	TE 8x25	I	EC/M/171/C
	x 2		x 1
B	Ø 8	L	EC/M/171/D
	x 4		x 1
C	Ø 8		
	x 4		
D	MBX20 DIN 933/931 COLORE NATURALE		
	x 2		
E	M8		
	x 2		
F	TE 6x20		
	x 2		
G	Ø 6		
	x 2		
H	Ø 6		
	x 2		

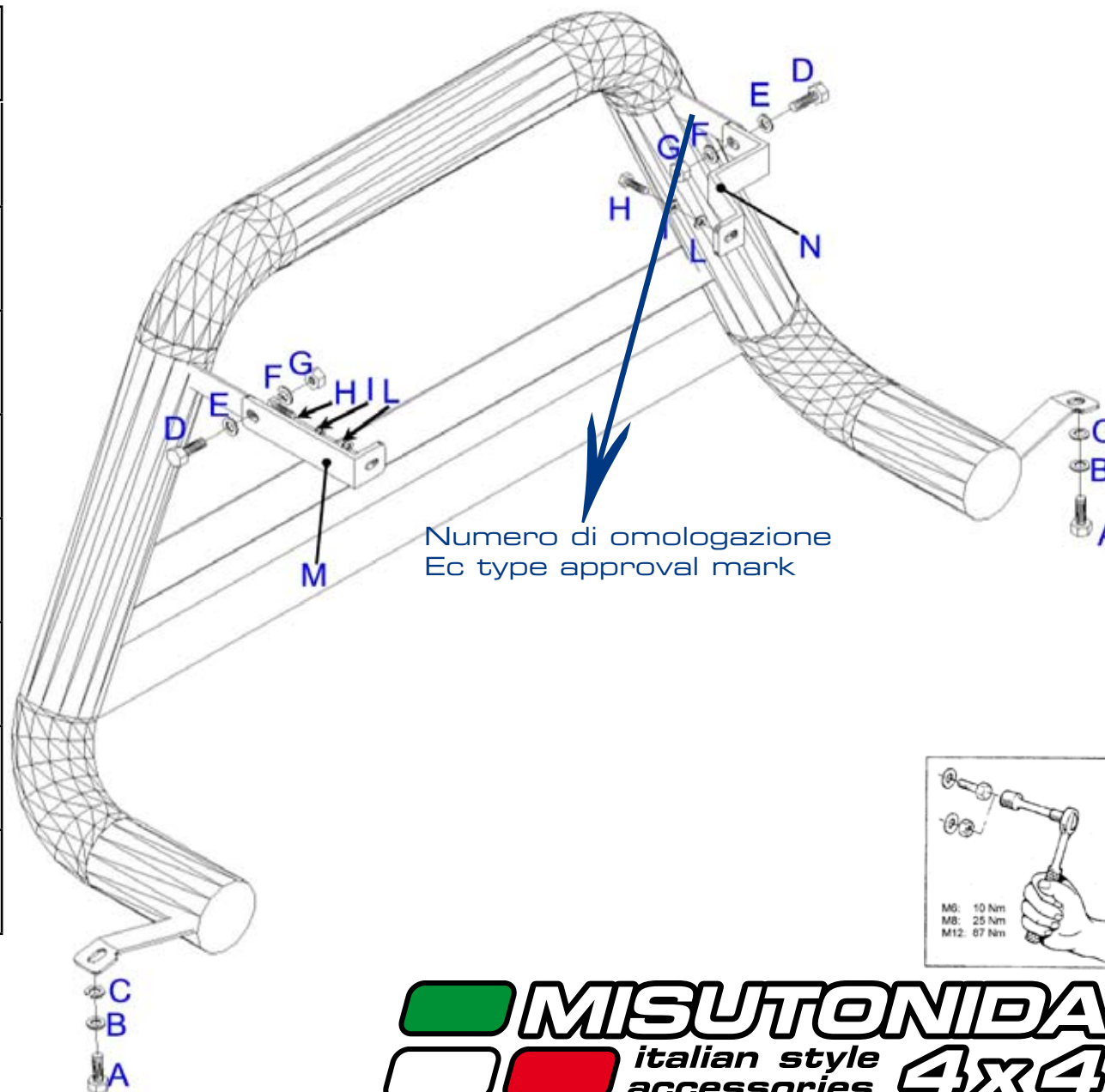

MISUTONIDA
 italian style
 accessories **4x4**

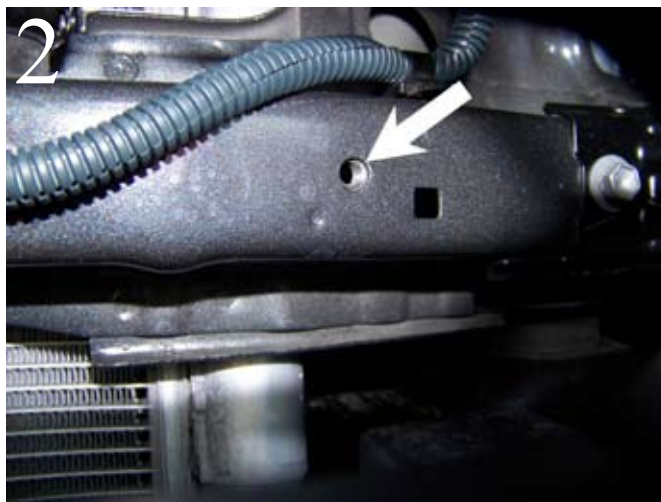
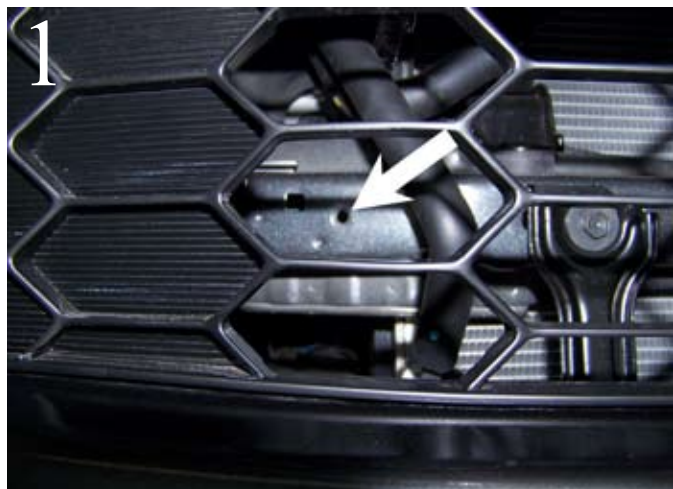

Date Data Date	Item Code Cod.Articolo Réf. Article	Vehicle model Modello Veicolo Modèle de Voiture
20/11/07	EC/MED/171/IX	TOYOTA HI-LUX 06>

Document checked and approved by
Documento controllato ed approvato da
Document controlé et approuvé par

**Claudio
Gallo**

MISUTONIDA
 italian style
 accessories **4x4**